

深海ウインチ

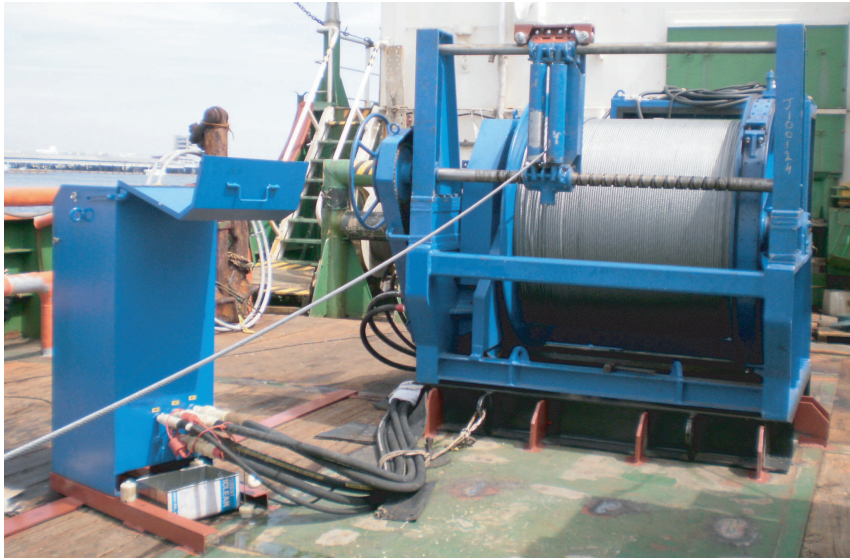

MARIN EQUIPMENTPTE社製

油圧モーター式

ワイヤー: $\phi 12\text{mm} \times 7,000\text{m}$

定格荷重: 6 / 2 ton

定格速度: 40 / 80 m/min

ブレーキ能力: 10 ton

サイズ: L 2,065mm \times W 2,450mm \times H 2,107mm(ウインチ単体)

重量: 9ton(本体) + 3ton(油圧ユニット)

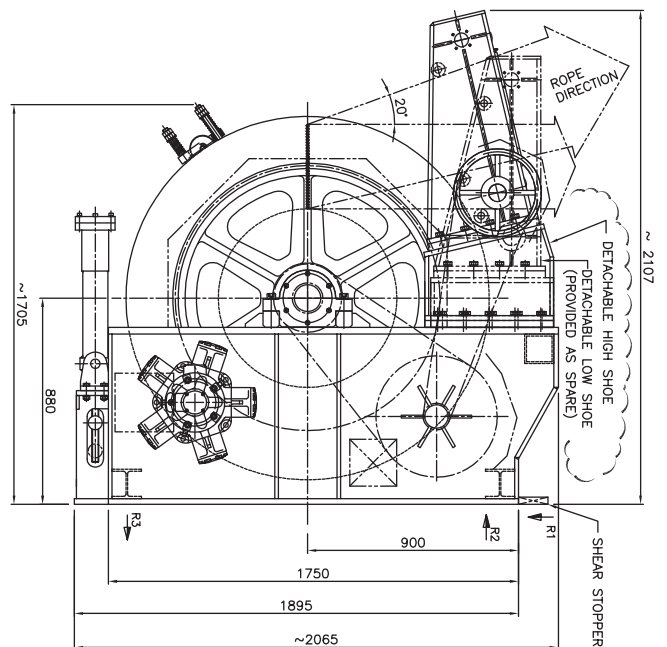
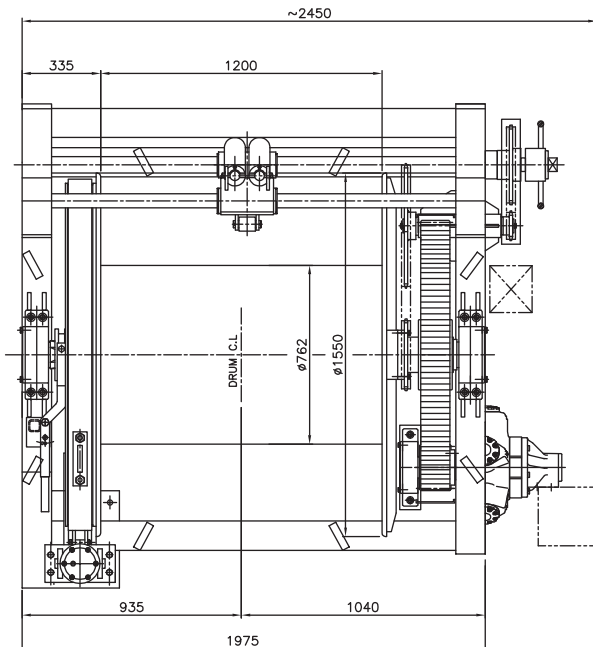

OOO

株式会社オフショア・オペレーション
〒110-0015 東京都台東区東上野2丁目1番13号
TEL 03-3847-7551
<https://www.oocltd.com>